



**Broncería y complementos
para instalaciones sanitarias**





FV Area Andina
Quito - Ecuador
FV Andinean Area
Quito - Ecuador



Planta Industrial Villa Rosa de FV S.A.
Villa Rosa - Prov. de Bs. As. - Argentina
FV S.A. Villa Rosa Industrial Plant
Villa Rosa - Buenos Aires - Argentina



Áreas de actividad industrial y comercial

Industrial and commercial areas

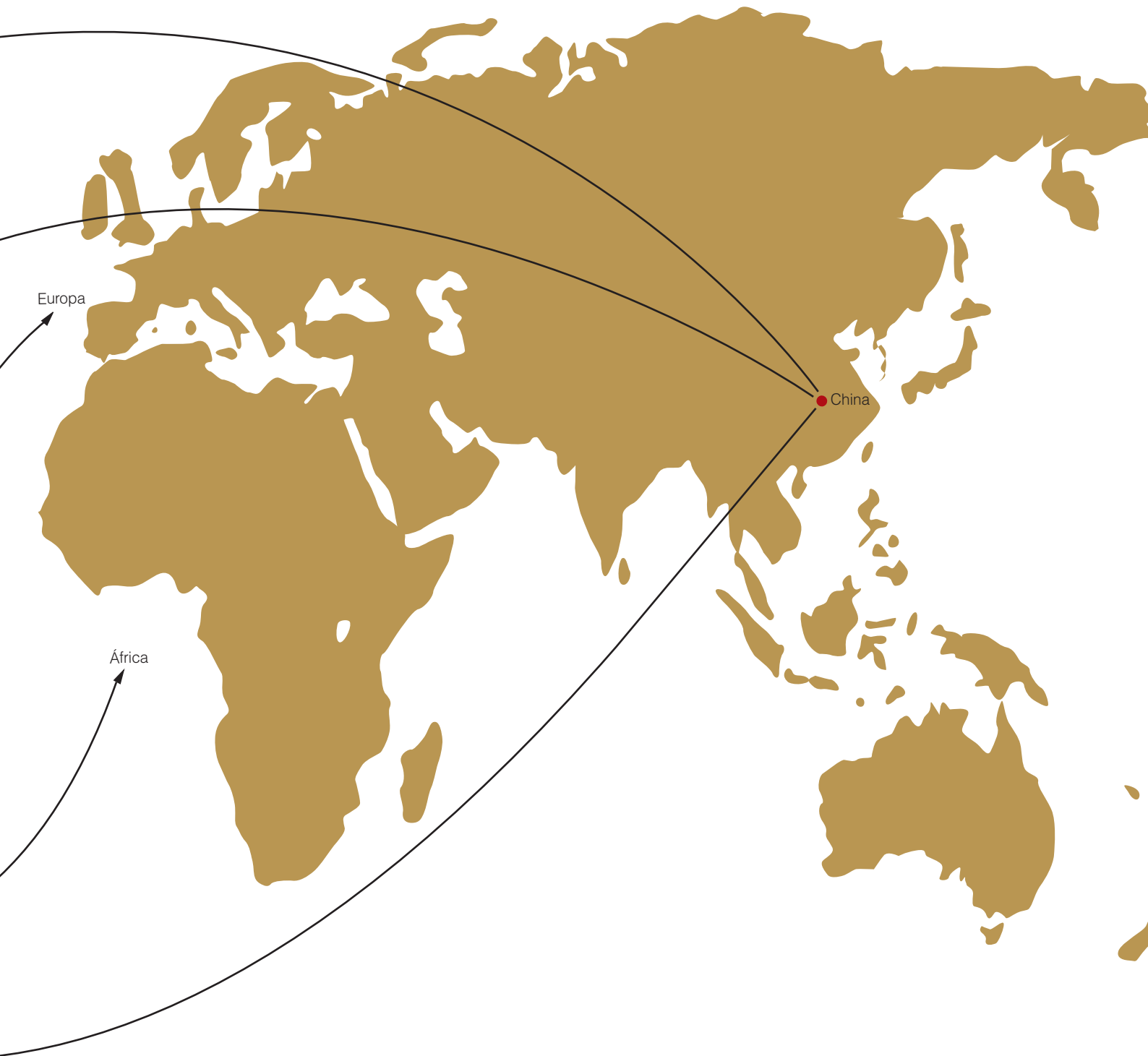

Oficinas comerciales:
Chicago - Colombia - Perú
*Branches and certified dealers
Chicago - Colombia - Peru*



Oficinas comerciales:
China
*Branches and certified dealers
China*

FV S.A. es una empresa dedicada a la fabricación y comercialización de grifería en una amplia gama de productos destinados al baño, la cocina y las instalaciones sanitarias. Hoy es líder indiscutido del sector en la Argentina y los mercados latinoamericanos.

FV realiza procesos de producción integrado, asegurando la calidad en cada etapa del proceso productivo y proporcionando una amplia gama de productos realizados íntegramente, desde el diseño al packaging.

En Argentina, posee un establecimiento cerca de la ciudad de Pilar, a 60 kilómetros de Buenos Aires, que cubre un área de 60000 m² donde se diseñan juegos de grifería que satisfacen un amplio espectro de necesidades a través de cerca de 3500 artículos distintos. Asimismo, cuenta con oficinas comerciales en la localidad de Florida, Buenos Aires, de 9500 m², y sucursales en las ciudades más importantes del interior del país.

FV es una de las pocas empresas argentinas que cuenta con un Departamento de Diseño Industrial, dedicado exclusivamente a la creación de nuevos productos.

Conceptos como calidad, diseño y servicio son metas para cada uno de sus integrantes. Más de 1700 personas trabajan hoy en los establecimientos integrados que posee FV en Argentina.

FV en números

89

Años en el Mercado

1700

Empleados en Argentina

9

Oficinas comerciales en Argentina y el Mundo

3500

Artículos comercializados actualmente

60

Líneas lanzadas desde sus inicios

32

Líneas actualmente en comercialización

25

Países donde se comercializan los productos FV

80000 m²

Superficie cubierta en Argentina (el equivalente a 6 estadios de fútbol)

2000

Distribuidores activos

1555

Consultas atendidas mensualmente por el Centro de Atención al Usuario FV Responde

175

Jornadas de capacitación realizadas anualmente para profesionales e instaladores



Servicio de Atención al cliente

FV pone a su disposición, un gran equipo de profesionales con el objetivo de resolver todas sus dudas rápidamente y brindarle un asesoramiento personalizado.

Mediante este servicio podrá realizar sencilla y velozmente:

- Pedidos de service.
- Consultas sobre productos, sus características técnicas y métodos de instalación.
- Consultas sobre repuestos: dónde adquirir repuestos legítimos.

FV brinda al usuario asistencia inmediata ante cualquier eventual problema con productos de nuestra fabricación que se encuentren dentro del plazo de garantía, prestando sin cargo alguno, en el domicilio de instalación del usuario, la asistencia técnica necesaria.

Esto incluye el reemplazo o reparación de los productos o piezas que a nuestro criterio aparezcan como defectuosos. El Centro de Atención al Usuario FV Responde recibe todo tipo de inquietudes de comerciantes y cualquier consulta o requerimiento de consumidores, distribuidores y profesionales. Su opinión es muy importante, contáctenos.

Contactos en el exterior

América Latina: export@fvsa.com

Chile: promocionch@fvsa.com

Paraguay: promocionpy@fvsa.com

Bolivia: promocion_bol@fvsa.com

Uruguay: promocionuy@fvsa.com

Colombia:

Calle 116 #71-14 - Bogotá
Tel.: (57-1) 637-1071/0876

USA

FV América Corp. - 4000 Porett
Gurnee Illinois 60031 - Chicago
Tel.: 847-244-1234 Fax: 847-244-1259
Web: www.fvamerica.com

Ecuador

FV Área Andina
Avda. 6 de Diciembre N° 50 -177
Quito - Tel.: (593-2) 410925 - 410370
Web: www.franzviegener.com

Perú

Av. Angamos Este 1669 - Surquillo
Tel.: (51-1) 242-7540 / 241-2989

China

FV Franz Viegenger China
A1704 City Center of Shanghai, No.100
Zun Yi Road - Shanghai - China
Tel.: +86 21 62372690/62372691/
62372880 - Fax.: +86 21 62370272
info@franzviegener-china.com

Centro de Atención al Usuario FV Responde en Argentina

Tel: 0810-555-5300

E-mail: fvresponde@fvsa.com



0140/39
Brazo para ducha con tubo
gloóbulo - Libby.
CR

Shower arm - Libby.
CR



0254.02
Cubre agujeros para laterales
y lluvia bidé armado, 32 mm.
CR

1 1/4" bidet holes cover plate.
CR



0260.01
Par de flexibles corrugados de
acero inoxidable, con rosetas
y tubo macho giratorio, M-H

*Pair of stainless steel corrugated
flexibles, with escutcheons and
female rotating connection.*

13 - 20 cm	13 - 35 cm
13 - 25 cm	13 - 40 cm
13 - 30 cm	



0239
Descarga para lavatorio.
(Para usar con art. 0246.06
y 0246.01).
CR

*Drain for lavatory.
(for use with art. 0246.06
and 0246.01).*
CR

32 mm.



0140/59 D
Brazo para ducha.
Para líneas 49 y 59.
CR

Shower arm - 49 and 59 lines.
CR



0545
Conexión horizontal (el par).
CR

Horizontal connector (pair).
CR

0260.01 D20
Bolsa de 20 unidades de flexibles
corrugados de acero inoxidable
con roseta y tubo macho girato-
rio, M-H.

*Bag of 20 stainless steel braided
flexibles, with male rotating tub.*

13 - 20 cm	13 - 35 cm
13 - 25 cm	13 - 40 cm
13 - 30 cm	



0239.01
Descarga para bidé.
(Para usar con art. 0246.06).
CR

*Drain for bidet.
(for use with art. 0246.06).*
CR

32 mm.



0140/85
Dominic - Brazo para ducha.
CR

Dominic - Shower arm.
CR



0546
Conexión vertical (el par).
CR

Vertical connector (pair).
CR



0261
Par de flexibles corrugados de
acero inoxidable, con rosetas
y tubo macho giratorio, M-H.

*Pair of stainless steel braided
flexibles, with escutcheons and
male rotating tub. Male to female.*

13 - 20 cm	19 - 20 cm
13 - 25 cm	19 - 25 cm
13 - 30 cm	19 - 30 cm
13 - 35 cm	19 - 35 cm
13 - 40 cm	19 - 40 cm



0239.02
Descarga flexible para lavatorio
(Para usar con art. 0246.06
y 0246.01).
CR

*Flexible drain for lavatory.
(For use with art. 0246.06
and 0246.01).*
CR

32 mm.



0140.07/87
Temple - Brazo para ducha
CR

Temple - Shower arm.
CR



0548 D2
Conexión vertical con filtro,
13 mm. (el par).
CR

*1/2" vertical connector with filter
(pair).*
CR

0261 D20
Bolsa de 20 unidades de flexibles
corrugados de acero inoxidable, y
tubo macho giratorio, M-H.

*Bag of 20 stainless steel braided
flexibles, with male rotating tub.*

13 - 20 cm	19 - 20 cm
13 - 25 cm	19 - 25 cm
13 - 30 cm	19 - 30 cm
13 - 35 cm	19 - 35 cm
13 - 40 cm	19 - 40 cm



0142
Brazo de ducha vertical.
CR - ST

Vertical shower arm.
CR - ST



0254.01
Cubre agujeros para mesada.
CR

Deck mount holes cover plate.
CR



0275.03
Conexión flexible para lavatorio
y bidé (3/8" x 30 cm.)
Para usar con artículos: 0269,
0545, 0546.
CR

*Flexible connection for lavatory
and bidet (3/8" x 30 cm length).*
CR



0242
Descarga con sifón
para lavatorio.
CR

Washbain trap outlet.
CR



0242.01
Descarga con sifón
minimalista para lavatorio.
CR

Washbain trap outlet.
CR



0242.02
Descarga con sifón para
lavatorio.
CR

Washbasin trap outlet.
CR



0242.03
Descarga con sifón para
lavatorio.
CR

Washbasin trap outlet.
CR



0248.01
Desagüe "soft touch" para lava-
torio.
CR

Soft touch lavatory drain.
CR



0269
Llave de registro. 13 mm.
CR

Angle stop. (1/2" BSP).
CR



0451.01
Válvula para canillas,
con arandela de goma.

Tap valve, with rubber washer.

09 mm.
13 mm.
19 mm.
25 mm.



0452
Roseta para canilla
de 13 y 19 mm.
CR

*Tap escutcheon for
13 and 19 mm.*
CR



0454
Prolongación.
CR

Extension.
CR

13,19 mm.	13,38 mm.
13,25 mm.	13,50 mm.
13,32 mm.	

Accesorios para picos



0201/40.7.0.C B
Boquilla aireadora M24x1
(por unidad).
CR

Aerator M24x1.
CR

0201/40.7.0.C 10
Boquilla aireadora M24x1.
(por 10 unidades)
CR

Aerator M24x1 (10).
CR



0416/15.7.0.C B
Boquilla aireadora M22x1.
CR

Aerator M22x1.
CR

0416/15.7.0.C 10
Boquilla aireadora M22x1.
(Por 10 unidades).
CR

Aerator M22x1 (10).
CR



0409/15.7.0 B
Boquilla móvil, con lluvia
y chorro aireado.
CR

*Swivel aerator, with shower
and aerated flow.*
CR



0409/15.9 B
Llave para enrosque
desenrosque de boquillas
aireadoras M24x1 y M22x1.

*Key for screwing and unscrewing
M22x1/M24x1 aerators.*



0416.01.11.0 B
Unión para manguera, para
adaptar a roscas M22 x 1
y G 3/4" x 14.

Hosepipe coupling.

13 mm.



0542
Unión para manguera. Hembra.

Hosepipe coupling. Female.

B	C
13 mm.	13 mm.
19 mm.	19 mm.



0221
Canilla para mesada, de una sola agua, con pico levantado, con cruz fija.
CR

Deck mount faucet, with raised spout, fixed cross handle.
CR



0221/15
Canilla para mesada, de una sola agua, con pico levantado, con volante 15 Allegro.
CR

Deck mount faucet, with raised spout. 15 Allegro handle.
CR



0221/20
Canilla para mesada, de una sola agua, con pico levantado, con volante 20.
CR

Deck mount faucet, with raised spout. 20 handle.
CR



0221/61
Canilla para mesada, con pico levantado, con volante 61.
CR

Deck mount faucet, with raised spout. 61 handle.
CR



0221.10/15
Canilla para mesada de una sola agua, con pico levantado, con volante 15 Allegro.
CR

Deck mount faucet, with raised spout. 15 Allegro handle.
CR



0221.10/20
Canilla para mesada de una sola agua, con pico levantado, con cruz fija.
CR

Deck mount faucet, with raised spout, fixed cross handle.
CR



0221.10/24
Canilla para mesada de una sola agua, con pico levantado. Con volante 24 Kansas.
CR

Deck mount faucet, with raised spout. 24 Kansas handle.
CR



0221.10/61
Canilla para mesada, de una sola agua, con pico levantado, con volante 61.
CR

Deck mount faucet, with raised spout. 61 handle.
CR



0425/15
Canilla para mesada, de una sola agua, con pico móvil alto, con volante 15 Allegro.
CR

Deck mount faucet, with raised swivel spout. 15 Allegro handle.
CR



0425/16
Canilla para mesada, de una sola agua, con pico móvil alto, con volante 16 Malena.
CCC

Deck mount faucet, with raised swivel spout. 16 Malena handle.
CCC



0425/20P
Canilla para mesada, de una sola agua, con pico móvil alto, con volante 20 Plus.
CR

Deck mount faucet, with raised swivel spout. 20 Plus handle.
CR



0425/61P
Canilla para mesada, de una sola agua, con pico móvil alto, con volante 61 Plus.
CR

Deck mount faucet, with raised swivel spout. 61 Plus handle.
CR

Canillas para pared



0420
Canilla para pared, de una sola agua, con pico móvil, con cruz fija.
CR

Wall mount faucet with swivel spout. Fixed cross handle.
CR



0420/15
Canilla para pared, de una sola agua, con pico móvil, con volante 15 Allegro.
CR

Wall mount faucet with swivel spout. 15 Allegro handle.
CR



0420/61P
Canilla para pared, de una sola agua, con pico móvil, con volante 61 Plus.
CR

Wall mount faucet with swivel spout. 61 Plus handle.
CR



0421
Canilla para pared, de una sola agua, con pico móvil, con cruz fija.
CR

Wall mount faucet with swivel spout. Fixed cross handle.
CR



0421/15
Canilla para pared, de una sola agua, con pico móvil, con volante 15 Allegro.
CR

Wall mount faucet with swivel spout. 15 Allegro handle.
CR



0421/61P
Canilla para pared, de una sola agua, con pico móvil, con volante 61 Plus.
CR

Wall mount faucet with swivel spout. 61 Plus handle.
CR



0430
Canilla para pared, de una sola agua, aprobada y reforzada, con volante "T" fijo.
B - C

Heavy duty bibcock. Fixed "tee" handle.
B - C

13 mm.



0432
Canilla para pared, de una sola agua, aprobada y reforzada, con volante cruz fijo.
CR

Heavy duty bibcock. Fixed cross handle.
CR

13 mm.



0434/15
Canilla para pared, de una sola agua, aprobada, con volante 15 Allegro.
CR

Bibcock. 1/2" BSP. 15 Allegro handle.
CR

13 mm.



0434/20
Canilla para pared, aprobada, de una sola agua, con volante 20.
CR

Bibcock. 1/2" BSP. 20 handle.
CR

13 mm.



0434/61
Canilla para pared, aprobada, de una sola agua, con volante 61.
CR

Bibcock. 1/2" BSP. 61 handle.
CR

13 mm.



0434.01/15 B
Canilla combinada, con volante 15 Allegro.
CR

Double bibcock, 15 Allegro handles.
CR

13 mm.



0434.01/75 B
Canilla combinada, con volante 75, Senior negro.
CR

Double bibcock, 75 Senior black handles.
CR

13 mm.

Canillas esféricas



0436.03
Canilla para mangera, con cierre esférico.

Heavy duty hose bibcock. With ball valve.

13 mm.
19 mm.

25 mm.



0436.04
Canilla combinada con cierre esférico.

Heavy duty double bibcock, with ball valve.

13 mm.



0436.10
Canilla para mangera, con cierre esférico.

Heavy duty hose bibcock, with ball valve.

13 mm.
19 mm.

25 mm.

Canillas y accesorios para mangueras



0436
Canilla para manguera, aprobada y reforzada. Volante "T" fijo.
B - C

*Heavy duty hose bibcock.
Fixed "tee" handle.
B - C*

13 mm. 19 mm.



0436.01
Canilla para manguera, aprobada y reforzada, con volante cruz fijo.
CR

*Heavy duty hose bibcock. Fixed cross handle.
CR*

13 mm.



0436/15
Canilla para manguera aprobada y reforzada, con volante 15 Allegro.
CR

*Heavy duty hose bibcock.
15 Allegro handle.
CR*

13 mm.



0436/61
Canilla para manguera, aprobada y reforzada, con volante 61.
CR

*Heavy duty hose bibcock.
61 handle.
CR*

13 mm.

Desagües y sus accesorios



0246.01
Desagüe universal para lavatorio y bidé, con rosca 1 1/4".
CR

*Universal drain assembly, for bidet and lavatory. 1 1/4" thread.
CR*



0355.02 D
Desagüe para bañera, 1 1/4", con conexión para caño de plástico y tapita.
CR

*Bathtub drain assembly 1 1/4", with connection for plastic pipe and stopper.
CR*



0251.01
Tapita con cadena bolita cromada, para lavatorio y bidé. Largo de la cadena: 290 mm.
BC - NEGRO/CROMO

*Chain and stopper for lavatory and bidet.
Chain's length: 290 mm.
BC - BLACK/CHROME*



0358
Tapita para desagüe de bañera.
Stopper for bathtub drain.



0246.06
Desagüe universal para lavatorio y bidé, con rosca 1 1/4". (Para usar con art. 0239 y 0239.01).
OR - CR

*Universal drain assembly, for bidet and lavatory. 1 1/4" thread (for use with art. 0239 and 0239.01).
OR - CR*



0355.01
Desagüe para bañera, con codo de 90° 1 1/4", con tapita.
CR

*Bathtub drain assembly, with 90° elbow. 1 1/4", with stopper.
CR*

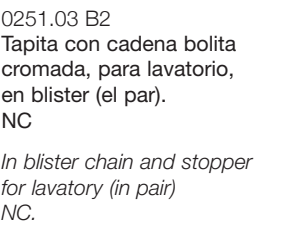

0251.03 B2
Tapita con cadena bolita cromada, para lavatorio, en blister (el par).
NC
*In blister chain and stopper for lavatory (in pair)
NC.*



0357
Sobreagua para bañera.
CR
*Bathtub overflow.
CR*



0246/A1.13.0 D
Desagüe plástico universal completo.
CR

*Universal drain assembly.
CR*



0251
Tapita para lavatorio.
Stopper for lavatory.



0324/61
Pilar bidé con cadena bolita y tapita. Largo de la cadena: 290 mm.
NC
*Column bidet with chain and stopper. Chain's length: 290 mm.
NC*



0369
Caño de descarga para válvula 0368.01.
CR
*Flush pipe for 0368.01 valve.
CR*



0489.02FVBASE
Llave de paso del sistema de termofusión, sin volante, para caños de plástico.

Thermofusion system globe valve, without handle, for plastic pipes.

20 mm. 25 mm.



0659.10
Llave de paso esférica del sistema de termofusión, para caños de plástico.

Thermofusion system ball valve, for plastic pipes.

20 mm. 25 mm.



0485.02
Llave de paso del sistema de termofusión, con volante cruz fija, para caños de plástico.

Thermofusion system globe valve, with fixed cross handle, for plastic pipes.

20 mm. 25 mm.



0489.02/20
Llave de paso del sistema de termofusión, con volante línea 20, para caños de plástico.

Thermofusion system globe valve, with 20 line handle, for plastic pipes.

20 mm. 25 mm.



0489.03FVBASE
Llave de paso de cuerpo plástico del sistema de termofusión, sin volante, para caños de plástico.

Thermofusion system plastic globe valve, without handle, for plastic pipes.

20 mm. 25 mm.



0489.03/20
Llave de paso de cuerpo plástico del sistema de termofusión, con volante línea 20, para caños de plástico.

Thermofusion system plastic globe valve, with 20 line handle, for plastic pipes.

20 mm. 25 mm.

Llaves de paso y laterales para sistema FV Base

FV Base es un novedoso sistema de presentación que facilita la elección de las llaves de paso en combinación con la línea de grifería elegida, al comercializarse cuerpo y vista por separado. De este modo, usted puede adquirir el cuerpo de la llave de paso (FV Base), que irá embutido, definiendo luego el volante y campana a colocar. Esto facilita además el trabajo de obra, preservando las vistas de posibles extravíos o roturas.

A continuación, podrá consultar la disponibilidad actual de llaves de paso con sistema FV Base.

FV Base is a new presentation system that makes it easy for you to choose both wall globe valves and handles separately. With this system, you will be able to acquire the valve's body (FV Base) that will be placed into the wall, leaving the installation of the handle line chosen for a later stage. This will prevent handle loss or damage. You will find the current availability of wall valves with FV Base system in the following pages.



			0478.FVBASE	0479.FVBASE	0480.FVBASE	0489.FVBASE	0489.02 FVBASE	0210.FVBASE	0489.03FVBASE
	15	Allegro	<input type="checkbox"/>	<input type="checkbox"/>	<input type="checkbox"/>	<input type="checkbox"/>	<input type="checkbox"/>	<input type="checkbox"/>	<input type="checkbox"/>
	16	Malena	<input type="checkbox"/>	<input type="checkbox"/>	<input type="checkbox"/>	<input type="checkbox"/>	<input type="checkbox"/>	<input type="checkbox"/>	<input type="checkbox"/>
	20	Plus	<input type="checkbox"/>	<input type="checkbox"/>	<input type="checkbox"/>	<input type="checkbox"/>	<input type="checkbox"/>	<input type="checkbox"/>	<input type="checkbox"/>
	28	Melody	<input type="checkbox"/>	<input type="checkbox"/>	<input type="checkbox"/>	<input type="checkbox"/>	<input type="checkbox"/>	<input type="checkbox"/>	<input type="checkbox"/>
	39	Libby	<input type="checkbox"/>	<input type="checkbox"/>	<input type="checkbox"/>	<input type="checkbox"/>	<input type="checkbox"/>	<input type="checkbox"/>	<input type="checkbox"/>
	47	Veracruz	<input type="checkbox"/>	<input type="checkbox"/>	<input type="checkbox"/>	<input type="checkbox"/>	<input type="checkbox"/>	<input type="checkbox"/>	<input type="checkbox"/>
	49	Alesia	<input type="checkbox"/>	<input type="checkbox"/>	<input type="checkbox"/>	<input type="checkbox"/>	<input type="checkbox"/>	<input type="checkbox"/>	<input type="checkbox"/>
	59	Nerea	<input type="checkbox"/>	<input type="checkbox"/>	<input type="checkbox"/>	<input type="checkbox"/>	<input type="checkbox"/>	<input type="checkbox"/>	<input type="checkbox"/>
	61	Plus	<input type="checkbox"/>	<input type="checkbox"/>	<input type="checkbox"/>	<input type="checkbox"/>	<input type="checkbox"/>	<input type="checkbox"/>	<input type="checkbox"/>
	62	Margot	<input type="checkbox"/>	<input type="checkbox"/>	<input type="checkbox"/>	<input type="checkbox"/>	<input type="checkbox"/>	<input type="checkbox"/>	<input type="checkbox"/>
	64	Denisse	<input type="checkbox"/>	<input type="checkbox"/>	<input type="checkbox"/>	<input type="checkbox"/>	<input type="checkbox"/>	<input type="checkbox"/>	<input type="checkbox"/>
	64L	Denisse Lever	<input type="checkbox"/>	<input type="checkbox"/>	<input type="checkbox"/>	<input type="checkbox"/>	<input type="checkbox"/>	<input type="checkbox"/>	<input type="checkbox"/>
	72	Gran Gala	<input type="checkbox"/>	<input type="checkbox"/>	<input type="checkbox"/>	<input type="checkbox"/>	<input type="checkbox"/>	<input type="checkbox"/>	<input type="checkbox"/>
	83	Vermont	<input type="checkbox"/>	<input type="checkbox"/>	<input type="checkbox"/>	<input type="checkbox"/>	<input type="checkbox"/>	<input type="checkbox"/>	<input type="checkbox"/>
	84	Chess	<input type="checkbox"/>	<input type="checkbox"/>	<input type="checkbox"/>	<input type="checkbox"/>	<input type="checkbox"/>	<input type="checkbox"/>	<input type="checkbox"/>
	85	Dominic	<input type="checkbox"/>	<input type="checkbox"/>	<input type="checkbox"/>	<input type="checkbox"/>	<input type="checkbox"/>	<input type="checkbox"/>	<input type="checkbox"/>
	85L	Dominic Lever	<input type="checkbox"/>	<input type="checkbox"/>	<input type="checkbox"/>	<input type="checkbox"/>	<input type="checkbox"/>	<input type="checkbox"/>	<input type="checkbox"/>
	87	Temple	<input type="checkbox"/>	<input type="checkbox"/>	<input type="checkbox"/>	<input type="checkbox"/>	<input type="checkbox"/>	<input type="checkbox"/>	<input type="checkbox"/>
	88	City	<input type="checkbox"/>	<input type="checkbox"/>	<input type="checkbox"/>	<input type="checkbox"/>	<input type="checkbox"/>	<input type="checkbox"/>	<input type="checkbox"/>



0210.FVBASE
Par de llaves de paso base laterales, con cabeza cerámica. FK (volante Lever). KK (volante Cruz).

Pair of 3/4" lateral ceramic valves. FK (Lever handle). KK (Cross handle).

19 mm.



0479.FVBASE
Llave de paso para caños de hierro, alta, aprobada, H-H. Sin volante y campana.

Globe valve, rising stem, tall bonnet, for iron pipes, female to female thread. Without handle and escutcheon.

13 mm.
19 mm.



0480.FVBASE
Llave de paso cerámica, H-H. Sin volante y campana.

Ceramic globe valve. Female to female. Without handle and escutcheon.

19 mm



0489.FVBASE
Llave de paso para caños de cobre, alta, aprobada, H-H. Sin volante y campana.

Globe valve, rising stem, tall bonnet, female to female for copper pipes.

13 mm.



0478.FVBASE
Llave de paso para caños de hierro, alta, aprobada, M-H. Sin volante y campana.

Globe valve, rising stem, tall bonnet, male to female thread, for iron pipes. Without handle and escutcheon.

13 mm.
19 mm.

Volantes y campanas para llaves de paso sistema FV Base



0489/15.0
Volante y campana línea Allegro para llaves de paso 0478.FVBASE, 0479.FVBASE, 0489.FVBASE y 0489.02FVBASE. CR

Complete handle of Allegro line for 0478.FVBASE, 0479.FVBASE, 0489.FVBASE and 0489.02FVBASE globe valves. CR



0489/16.0
Volante y campana línea Malena para llaves de paso 0478.FVBASE, 0479.FVBASE, 0489.FVBASE y 0489.02FVBASE. CCC - COC - CCB

Complete handle of Malena line for 0478.FVBASE, 0479.FVBASE, 0489.FVBASE and 0489.02FVBASE globe valves. CCC - COC - CCB



0489/20.0
Volante y campana línea 20 para llaves de paso 0478.FVBASE, 0479.FVBASE, 0489.FVBASE y 0489.02FVBASE. CR

Complete handle of 20 line for 0478.FVBASE, 0479.FVBASE, 0489.FVBASE and 0489.02FVBASE globe valves. CR



0489/39.0
Volante y campana línea Libby para llaves de paso 0478.FVBASE, 0479.FVBASE, 0489.FVBASE y 0489.02FVBASE. CR - ST

Complete handle of Libby line for 0478.FVBASE, 0479.FVBASE, 0489.FVBASE and 0489.02FVBASE globe valves. CR - ST



0480/49.0
Volante y campana línea Alesia para llaves cerámicas 0480.FVBASE. CR

Complete handle of Alesia line for 0480.FVBASE ceramic valves. CR



0480/59.0
Volante y campana línea Nerea para llaves cerámicas 0480.FVBASE. CR

Complete handle of Nerea line for 0480.FVBASE ceramic valves. CR



0480/62.0
Volante y campana línea Margot para llaves cerámicas 0480.FVBASE y 0210.FVBASE. CR - CO - QS - ST

Complete handle of Margot line for 0480.FVBASE and 0210.FVBASE ceramic valves. CR - CO - QS - ST



0480/47.0
Volante y campana línea Veracruz para llaves cerámicas 0480.FVBASE y 0210.FVBASE. CR - CO - PO

Complete handle of Veracruz line for 0480.FVBASE and 0210.FVBASE ceramic valves. CR - CO - PO

0489/49.0
Volante y campana línea Alesia para llaves de paso 0478.FVBASE, 0479.FVBASE, 0489.FVBASE y 0489.02FVBASE. CR

Complete handle of Alesia line for 0478.FVBASE, 0479.FVBASE, 0489.FVBASE and 0489.02FVBASE globe valves. CR

0489/59.0
Volante y campana línea Nerea para llaves de paso 0478.FVBASE, 0479.FVBASE, 0489.FVBASE y 0489.02FVBASE. CR

Complete handle of Nerea line for 0478.FVBASE, 0479.FVBASE, 0489.FVBASE and 0489.02FVBASE globe valves. CR

0489/62.0
Volante y campana línea Margot para llaves de paso 0478.FVBASE, 0479.FVBASE, 0489.FVBASE y 0489.02FVBASE. CR - CO - QS - ST

Complete handle of Margot line for 0478.FVBASE, 0479.FVBASE and 0489.02FVBASE globe valves. CR - CO - QS - ST

0489/47.0
Volante y campana línea Veracruz para llaves de paso 0478.FVBASE, 0479.FVBASE, 0489.FVBASE y 0489.02FVBASE. CR - CO - PO

Complete handle of Veracruz line for 0478.FVBASE, 0479.FVBASE, 0489.FVBASE and 0489.02FVBASE globe valves. CR - CO - PO



0489/61.0
Volante y campana línea 61 para llaves de paso 0478.FVBASE, 0479.FVBASE, 0489.FVBASE y 0489.02FVBASE. CR

Complete handle of 61 line for 0478.FVBASE, 0479.FVBASE, 0489.FVBASE and 0489.02FVBASE globe valves. CR



0480/64.0
Volante y campana línea Denisse para llaves cerámicas 0480.FVBASE y 0210.FVBASE. CR - CO - QS - QSO

Complete handle of Denisse line for 0480.FVBASE and 0210.FVBASE ceramic valves. CR - CO - QS - QSO



0480/64L.0
Volante y campana línea Denisse Lever para llaves cerámicas 0480.FVBASE y 0210.FVBASE. QSO

Complete handle of Denisse Lever line for 0480.FVBASE and 0210.FVBASE ceramic valves. QSO



0480/83.0
Volante y campana línea Vermont para llaves cerámicas 0480.FVBASE y 0210.FVBASE. CR - QL

Complete handle of Vermont line for 0480.FVBASE and 0210.FVBASE ceramic valves. CR - QL

0489/64.0
Volante y campana línea Denisse para llaves de paso 0478.FVBASE, 0479.FVBASE, 0489.FVBASE y 0489.02FVBASE. CR - CO - QS - QSO - STC

Complete handle of Denisse line for 0478.FVBASE, 0479.FVBASE, 0489.FVBASE and 0489.02FVBASE globe valves. CR - CO - QS - QSO - STC

0489/83.0
Volante y campana línea Vermont para llaves de paso 0478.FVBASE, 0479.FVBASE, 0489.FVBASE y 0489.02FVBASE. CR - QL

Complete handle of Vermont line for 0478.FVBASE, 0479.FVBASE, 0489.FVBASE and 0489.02FVBASE globe valves. CR - QL



Volantes y campanas para llaves de paso sistema FV Base



0480/85.0
Volante y campana línea Dominic para llaves cerámicas
0480.FVBASE.
CR - ST

*Complete handle of Dominic line for 0480.FVBASE ceramic valves.
CR - ST*

0489/85.0
Volante y campana línea Dominic para llaves de paso
0478.FVBASE, 0479.FVBASE, 0489.FVBASE y 0489.02FVBASE.
CR - ST

*Complete handle of Dominic line for 0478.FVBASE, 0479.FVBASE, 0489.FVBASE and 0489.02FVBASE globe valves.
CR - ST*



0480/87.0
Volante y campana línea Temple para llaves cerámicas
0480.FVBASE.
CR - ST

*Complete handle of Temple line for 0480.FVBASE ceramic valves.
CR - ST*

0489/87.0
Volante y campana línea Temple para llaves de paso
0478.FVBASE, 0479.FVBASE, 0489.FVBASE y 0489.02FVBASE.
CR - ST

*Complete handle of Temple line for 0478.FVBASE, 0479.FVBASE, 0489.FVBASE and 0489.02FVBASE globe valves.
CR - ST*



0480/72.0
Volante y campana línea Gran Gala para llaves cerámicas
0480.FVBASE y 0210.FVBASE.
CR - CO - PO

*Complete handle of Gran Gala line for 0480.FVBASE and 0210.FVBASE ceramic valves.
CR - CO - PO*

0489/72.0
Volante y campana línea Gran Gala para llaves de paso
0478.FVBASE, 0479.FVBASE, 0489.FVBASE y 0489.02FVBASE.
CR - CO - PO

*Complete handle of Gran Gala line for 0478.FVBASE, 0479.FVBASE, 0489.FVBASE and 0489.02FVBASE globe valves.
CR - CO - PO*



0480/84.0
Volante y campana línea Chess para llaves cerámicas
0480.FVBASE y 0210.FVBASE.
CR - CO - LC - PO

*Complete handle of Chess line for 0480.FVBASE and 0210.FVBASE ceramic valves.
CR - CO - LC - PO*

0489/84.0
Volante y campana línea Chess para llaves de paso
0478.FVBASE, 0479.FVBASE, 0489.FVBASE y 0489.02FVBASE.
CR - CO - LC - PO

*Complete handle of Chess line for 0478.FVBASE, 0479.FVBASE, 0489.FVBASE and 0489.02FVBASE globe valves.
CR - CO - LC - PO*



0480/85L.0
Volante y campana línea Dominic Lever para llaves cerámicas
0480.FVBASE.
CR - ST

*Complete handle of Dominic Lever line for 0480.FVBASE ceramic valves.
CR - ST*



0480/88.0
Volante y campana línea City para llaves cerámicas
0480.FVBASE.
CR - ST

*Complete handle of City line for 0480.FVBASE ceramic valves.
CR - ST*



0210/85.0
Volante y campana línea Dominic para llaves cerámicas:
0210.FVBASE.
CR - ST

*Complete handle of Dominic line for 0210.FVBASE ceramic valves.
CR - ST*



0210/87.0
Volante y campana línea Temple para llaves cerámicas:
0210.FVBASE.
CR - ST

*Complete handle of Temple line for 0210.FVBASE ceramic valves.
CR - ST*



0210/88.0
Volante y campana línea City para llaves cerámicas:
0210.FVBASE.
CR - ST

*Complete handle of City line for 0210.FVBASE ceramic valves.
CR - ST*



0210/85L.0
Volante y campana línea Dominic Lever para llaves cerámicas:
0210.FVBASE.
CR - ST

*Complete handle of Dominic Lever line for 0210.FVBASE ceramic valves.
CR - ST*



0470
Llave de paso para caños de hierro, baja, aprobada, M-H. Con volante "T" fijo.

Globe valve, rising stem, short bonnet, male to female thread, fixed "tee" handle, for iron pipes.

B	C
13 mm.	13 mm.
19 mm.	19 mm.



0474
Llave de paso para caños de hierro, alta, aprobada, M-H. Con volante cruz fijo. CR

Globe valve, rising stem, tall bonnet, male to female thread, fixed cross handle, for iron pipes. CR

13 mm.
19 mm.



0478/20
Llave de paso alta, aprobada, M-H. Con volante y campana línea 20. CR

Globe valve, rising stem, tall bonnet, male to female thread, 20 line handle. CR

13 mm.
19 mm.



0485
Llave de paso para caños de cobre, alta, aprobada. H-H. Volante cruz fijo. CR

Globe valve, rising stem, tall bonnet, female to female, for copper pipes fixed cross handle. CR

13 mm.
19 mm.



0471
Llave de paso para caños de hierro, baja, aprobada, H-H. Con volante "T" fijo. B

Globe valve, rising stem, short bonnet, female to female thread, fixed "tee" handle, for iron pipes. B

13 mm.
19 mm.



0475
Llave de paso para caños de hierro, alta, aprobada, H-H. Con volante cruz fijo. CR

Globe valve, rising stem, tall bonnet, female to female thread, fixed cross handle, for iron pipes. CR

13 mm.
19 mm.



0479/20
Llave de paso alta, aprobada, H-H. Con volante y campana línea 20. CR

Globe valve, rising stem, tall bonnet, female to female thread, 20 line handle. CR

13 mm.
19 mm.



0485.01
Llave de paso para caños de plástico, alta, aprobada. M-M. Volante cruz fijo. CR

Globe valve, rising stem, tall bonnet, male to male, for plastic pipes fixed cross handle. CR

13 mm.
19 mm.



0489/20
Llave de paso para caños de cobre, H-H. Con volante y campana línea 20. CR

Globe valve, rising stem, tall bonnet, female to female, for copper pipes. With 20 line handle and escutcheon. CR

13 mm.	19 mm.
--------	--------



0489.01/20
Llave de paso para caños de plástico, M-M. Con volante y campana línea 20. CR

Globe valve, rising stem, tall bonnet, male to male, for plastic pipes. With 20 line handle and escutcheon. CR

13 mm.	19 mm.
--------	--------



0801.11.0 Hexa
Manija y campana de lujo para llave de gas.
CR - ST

Deluxe lever handle and escutcheon for gas globe valve.
CR - ST



0810.01
Llave para gas, reforzada, M-H aprobada por el Instituto del Gas Argentino S.A.
CR - BR

Gas globe valve, heavy duty male to female thread. Approved by Argentine Gas Board.
CR - BR

13 mm.
19 mm.



0822.02 Hexa
Llave para gas de lujo, M-H, con roseta, reforzada aprobada por el Instituto del Gas Argentino S.A.
CR

Deluxe gas globe valve, male to female thread, with lever handle and escutcheon. Approved by Argentine Gas Board.
CR

13 mm.
19 mm.



0810
Llave para gas, reforzada, M-H aprobada por el Instituto del Gas Argentino S.A.
BR

Gas globe valve, heavy duty, male to female thread. Approved by Argentine Gas Board.
BR

25 mm.



0822.01
Llave para gas, M-H, con roseta, reforzada aprobada por el Instituto del Gas Argentino S.A.
CR

Gas globe valve, male to female thread, with lever handle and escutcheon. Approved by Argentine Gas Board.
CR

13 mm.
19 mm.

Válvulas esféricas



0650.10
Llave esférica de paso total. H-H.

Full flow ball valve. Female to female thread.
32 mm. 50 mm. 75 mm.
38 mm. 63 mm. 100 mm.



0652
Mini válvula esférica. M-H.
CR

Little ball valve. Male to female thread.
CR

13 mm.



0653
Válvula esférica de paso total, H-H. Con campana.
CR

Full flow ball valve, female to female thread with escutcheon.
CR

13 mm. 19 mm.



0655.10
Válvula esférica de paso total, H-H.
CR

Full flow ball valve, female to female thread.
CR

13 mm. 19 mm. 25 mm.



0496
Válvula de retención vertical,
con asiento de goma.

*Vertical check valve, with rubber
seat.*

19 mm.	38 mm.	75 mm.
25 mm.	50 mm.	100 mm.
32 mm.	63 mm.	

Válvulas esclusas



0600
Válvula esclusa para caños de
hierro con volante de aluminio.
H-H.

B
*Gate valve, female to female
thread, for iron pipes, with
aluminium handle.*
B

13 mm.	32 mm.	63 mm.
19 mm.	38 mm.	75 mm.
25 mm.	50 mm.	100 mm.



0602/20
Válvula esclusa para caño de
hierro, con campana y volante
línea 20. H-H.

CR
*Gate valve, female to female
thread 20 Line handle.*
CR

13 mm.
19 mm.

0140/39

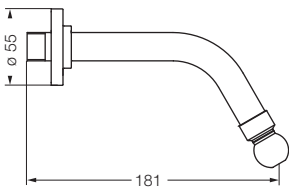

0254.01

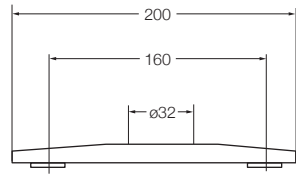

0275.03

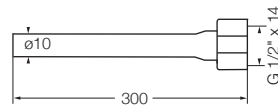

0239

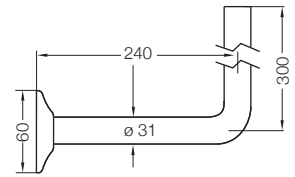

0140/59 D

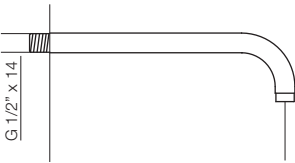

0254.02

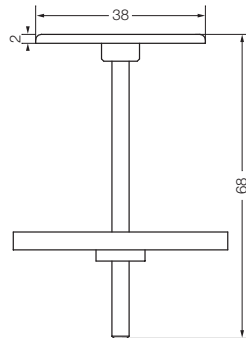

0260.01

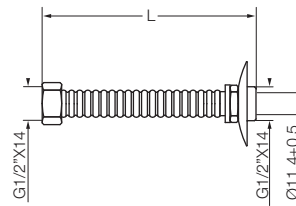

0239.01

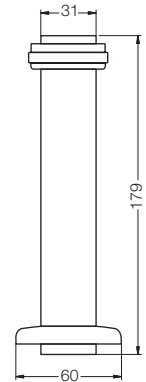

0140/85

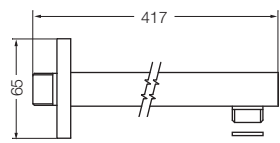

0545

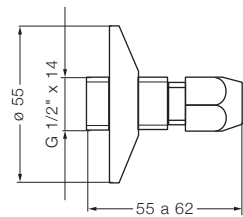

0261

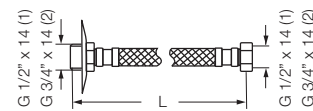

0239.02

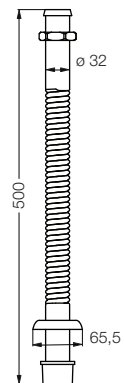

0140.07/87

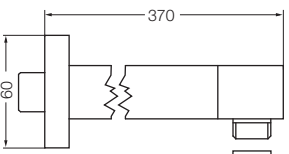

0546

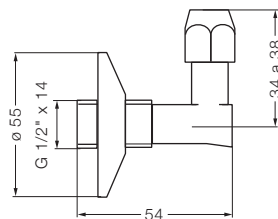

0261 D20

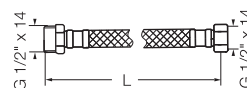

0242

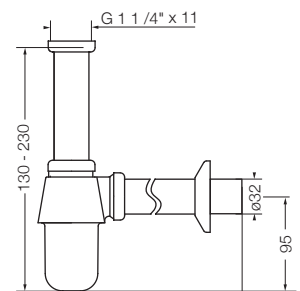

0142

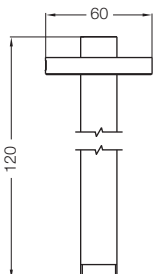

0548 D2

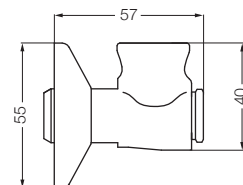

MEDIDA	L cm
13-20	20
13-25	25
13-30	30
13-35	35
13-40	40

L
13 mm (1)
19 mm (2)
20 cm
25 cm
30 cm
35 cm
40 cm

L
13 mm
20 cm
25 cm
30 cm
35 cm
40 cm

0242.01

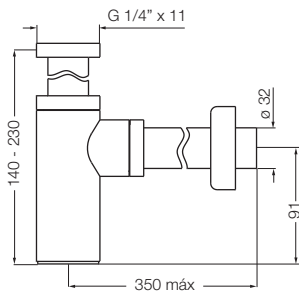

0242.02

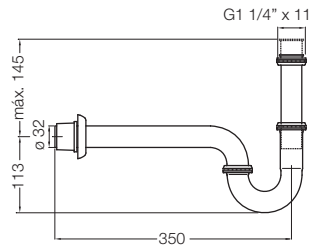

0242.03

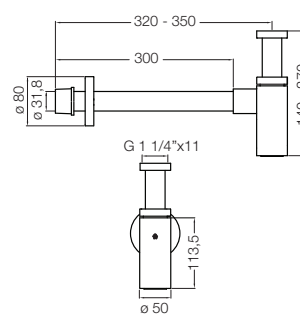

0248.01

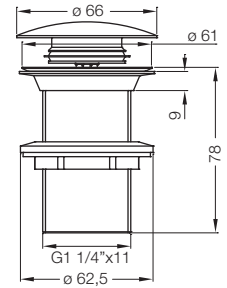

0269

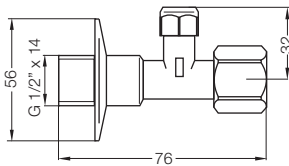

0451.01

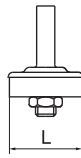

Medida llave	L
09 mm	13,5 (3/8")
13 mm	16 (1/2")
19 mm	22 (3/4")
25 mm	25 (1")

0452

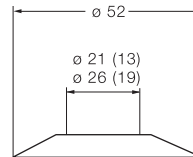

0454

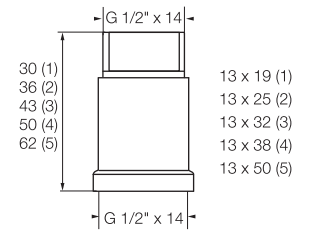

Accesorios para picos

0201/40.7.0.C B

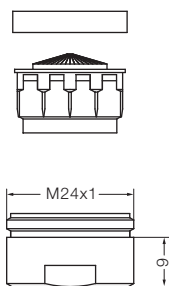

0416/15.7.0.C B

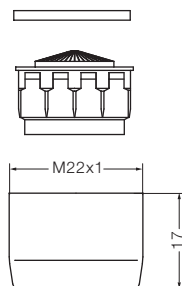

0409/15.7.0 B

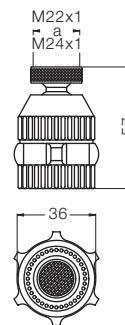

0416.01.11.0 B

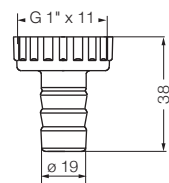

0409/15.9 B

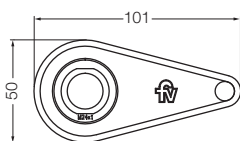

0542

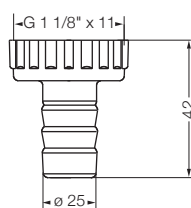

0221

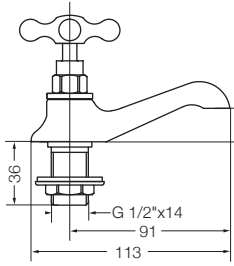

0221/15

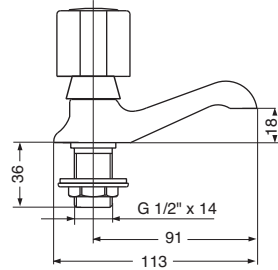

0221/20

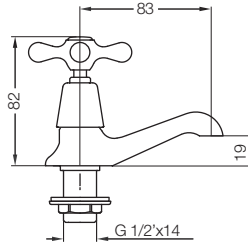

0221/61

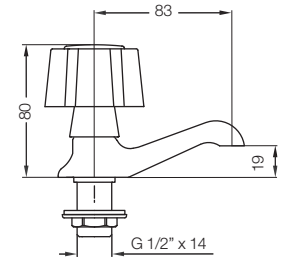

0221.10/15

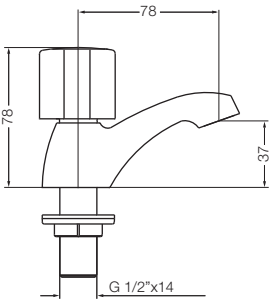

0221.10/20

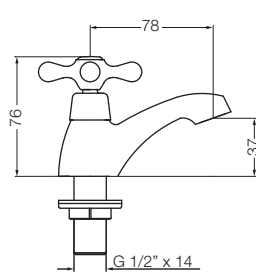

0221.10/24

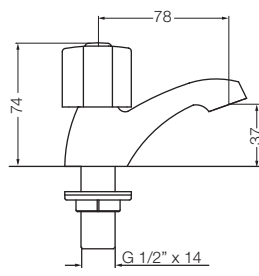

0221.10/61

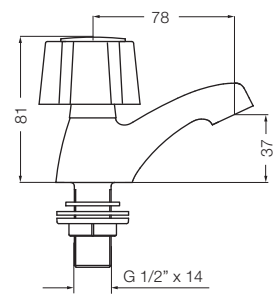

0425/15

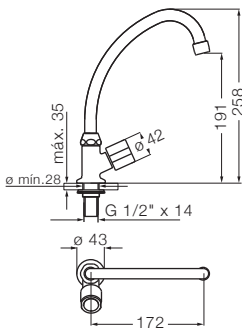

0425/16

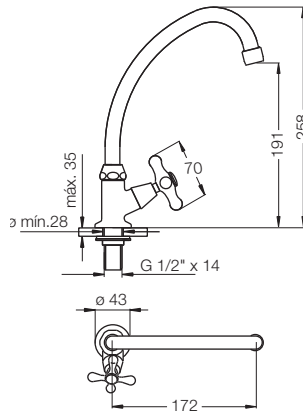

0425/20P

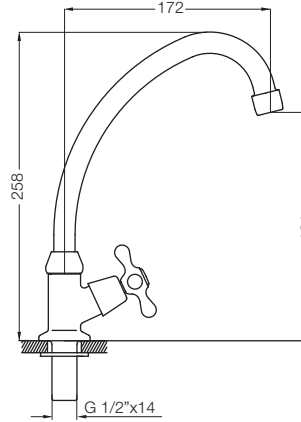

0425/61P

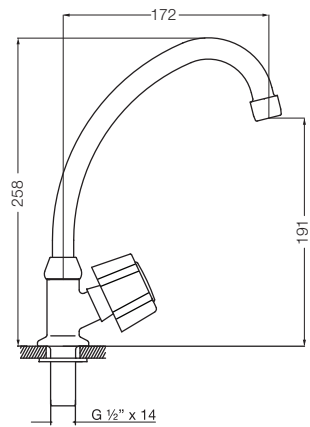

Canillas para pared

0420

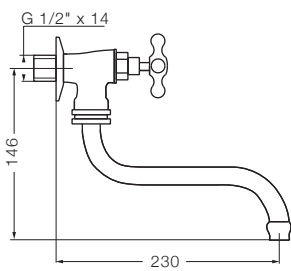

0420/15

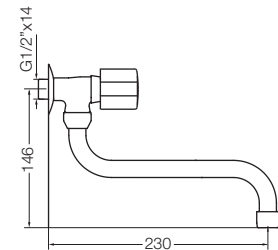

0420/61P

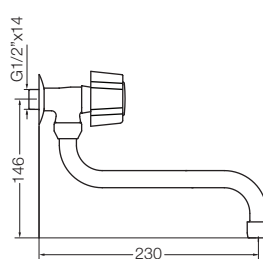

0421

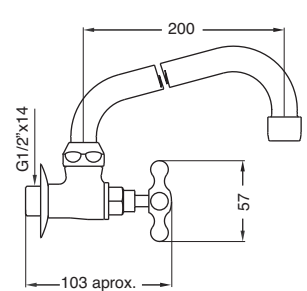

0421/15

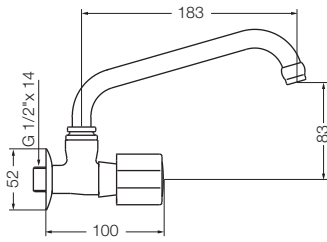

0421/61P

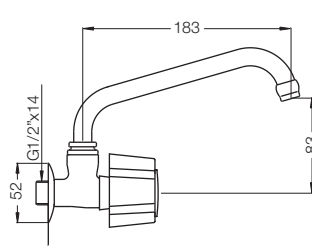

0430

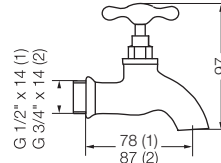

Bronce: Cromo:
 13 mm (1) 13 mm (1)
 19 mm (2) 19 mm (2)

0432

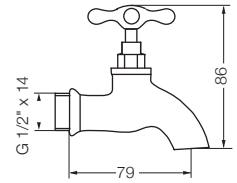

13 mm

0434/15

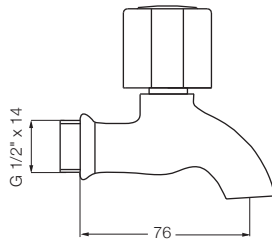

0434/20

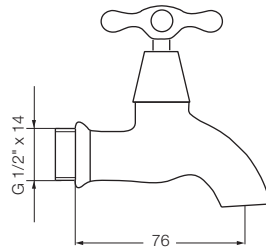

0434/61

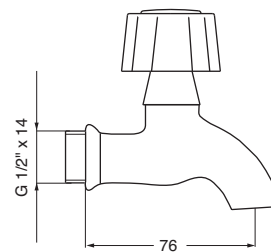

0434.01/15 B

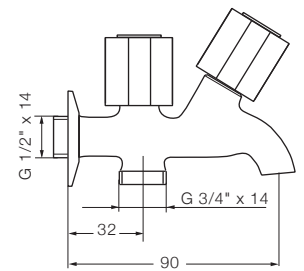

0434.01/75 B

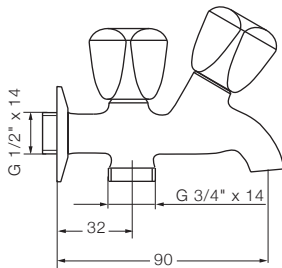

Canillas esféricas

0436.03

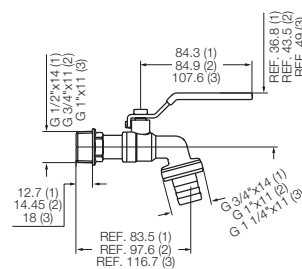

(1) 0436.03 13
 (2) 0436.03 19
 (3) 0436.03 25

0436.04

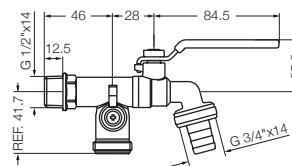

0436.10

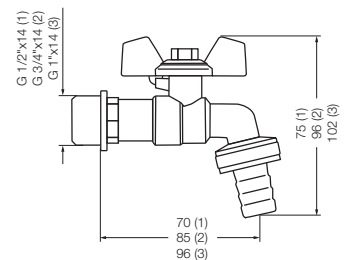

13 (1)
 19 (2)
 25 (3)

0436

0436.01

0436/15

0436/61

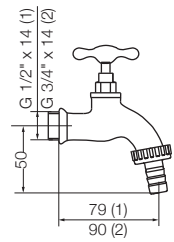

Bronce: Cromo:
 13 mm (1) 13 mm (1)
 19 mm (2) 19 mm (2)

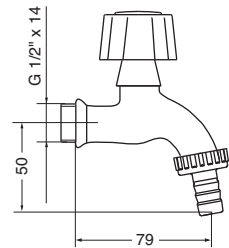
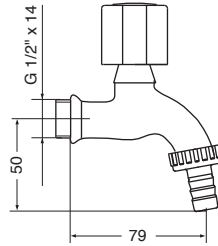
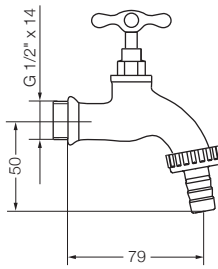

Desagües y sus accesorios

0246.01

0355.02 D

0251.01

0358

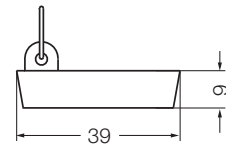
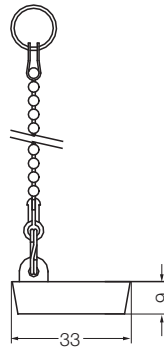
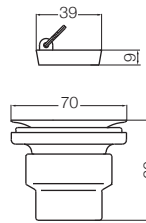
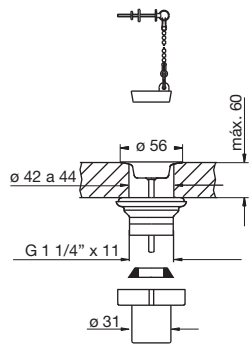

0246.06

0355.01

0324/61

0357

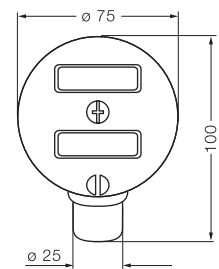
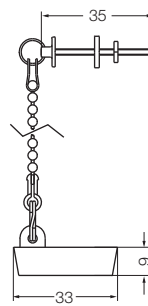
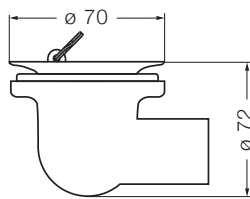
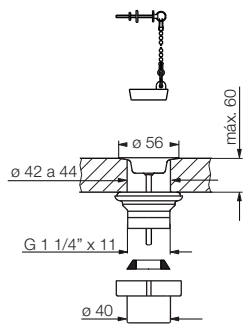

0246/A1.13.0 D

0251

0369

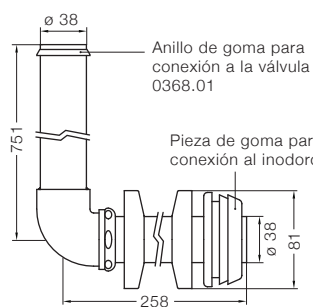
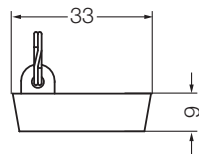
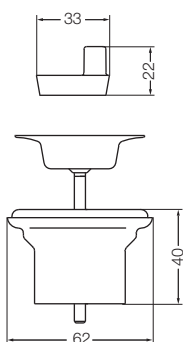

0489.02.FVBASE

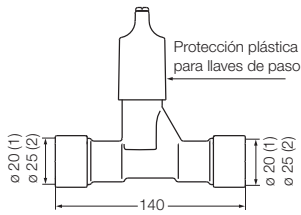

- (1) LLave de paso de 1/2" para caños de plástico de 20 mm por termofusión
- (2) LLave de paso de 3/4" para caños de plástico de 25 mm por termofusión

0659.10

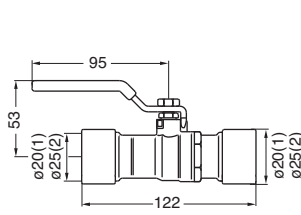

0485.02

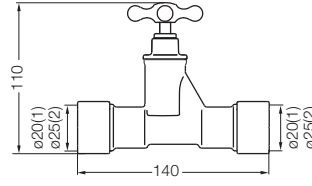

0489.02/20

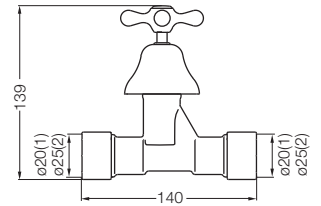

0489.03FVBASE

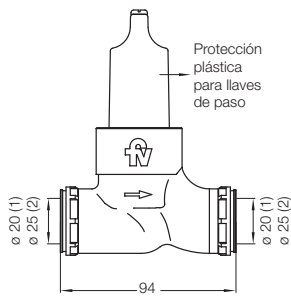

- (1) llave de paso plástica de 1/2" para caños de plástico de 20 mm por termofusión.
- (2) llave de paso plástica de 3/4" para caños de plástico de 25 mm por termofusión.

0489.03/20

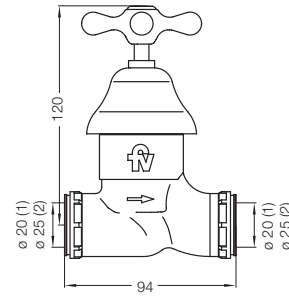

- (1) llave de paso plástica de 1/2" para caños de plástico de 20 mm por termofusión.
- (2) llave de paso plástica de 3/4" para caños de plástico de 25 mm por termofusión.

LLAVES DE PASO Y LATERALES PARA SISTEMA FV BASE

0210.FVBASE

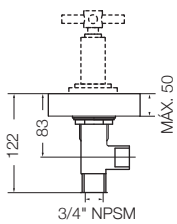

0479.FVBASE

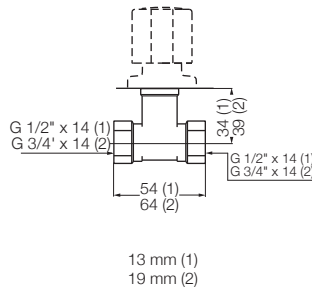

0480.FVBASE

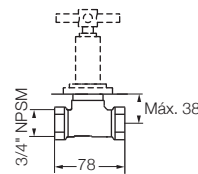

0489.FVBASE

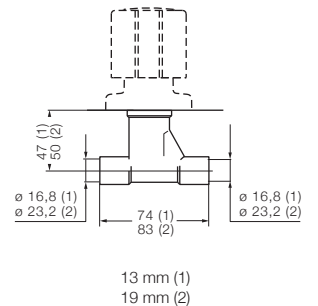

0478.FVBASE

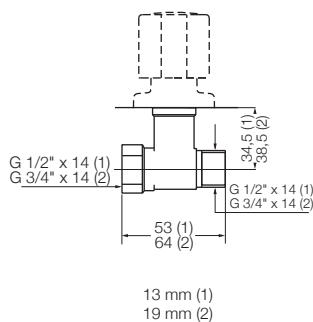

- 13 mm (1)
- 19 mm (2)



Volantes y campanas para llaves de paso sistema **FV Base**

0489/15.0

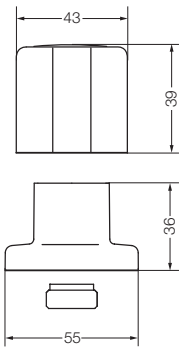

0489/16.0

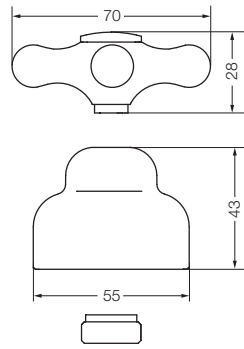

0489/20.0

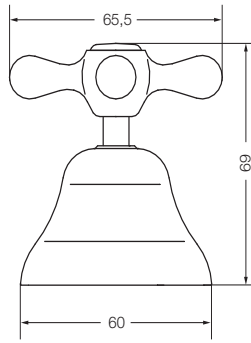

0489/39.0

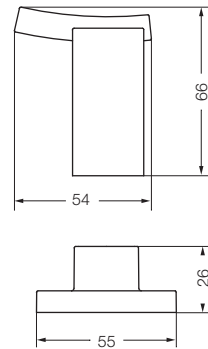

0480/59.0

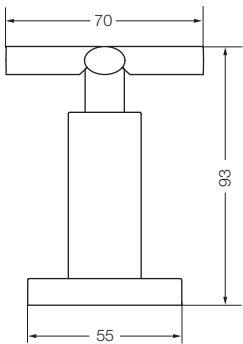

0480/62.0

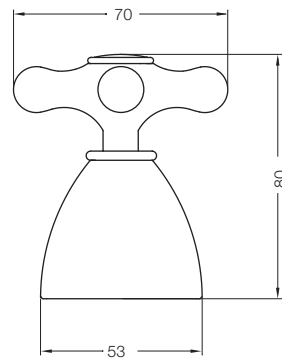

0480/47.0

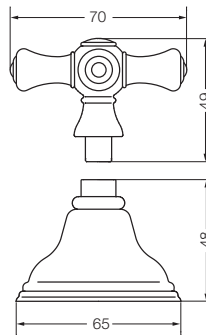

0489/61.0

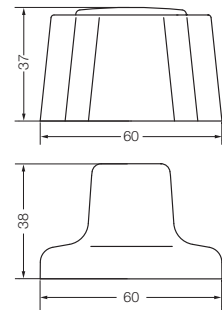

0480/64.0

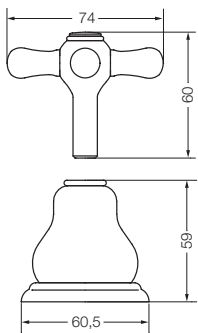

0480/64L.0

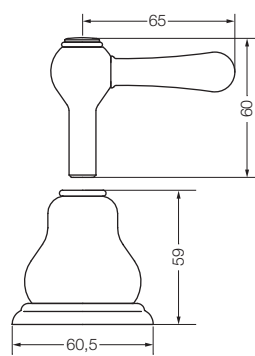

0480/83.0

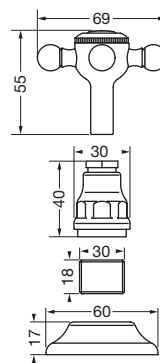

0480/85.0

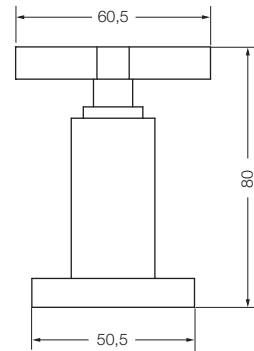

0480/87.0

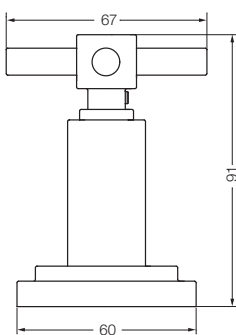

0480/72.0

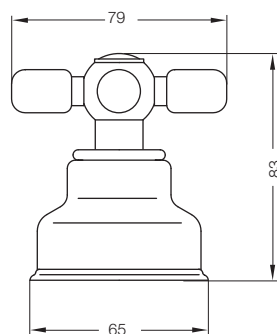

0480/84.0

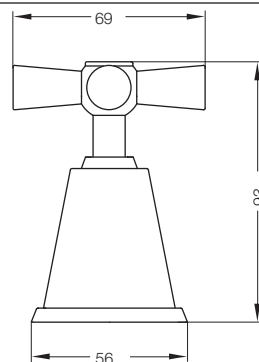

0480/88.0

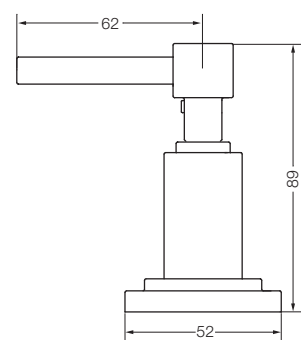



Volantes y campanas para llaves de paso sistema FV Base

0210/85.0

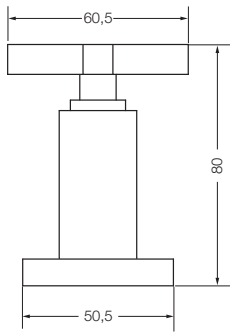

0210/87.0

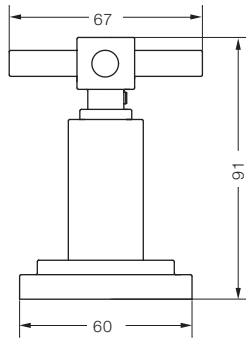

0210/88.0

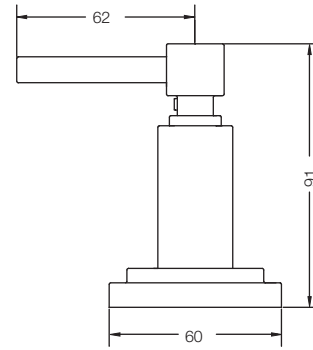

Llaves de paso sistema tradicional

0470

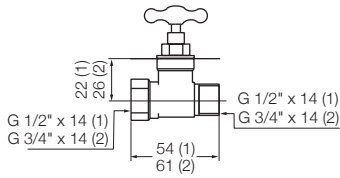

Cromo Bronce
13 mm (1) 13 mm (1)
19 mm (2) 19 mm (2)

0474

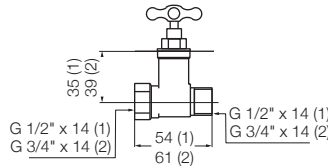

13 mm (1)
19 mm (2)

0478/20

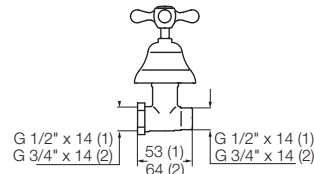

13 mm (1)
19 mm (2)

0485

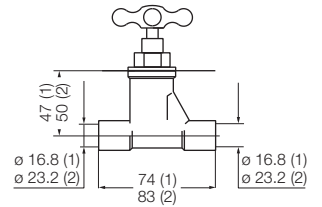

13 mm (1)
19 mm (2)

0471

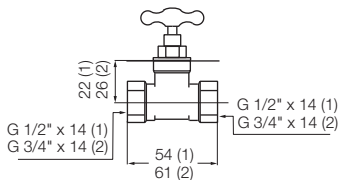

13 mm (1)
19 mm (2)

0475

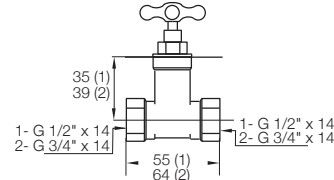

13 mm (1)
19 mm (2)

0479/20

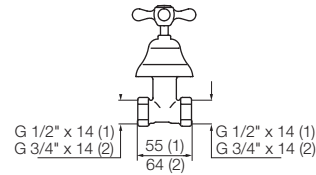

13 mm (1)
19 mm (2)

0485.01

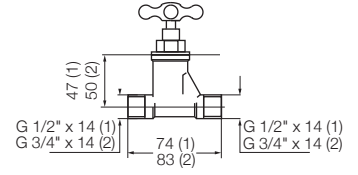

13 mm (1)
19 mm (2)

0489/20

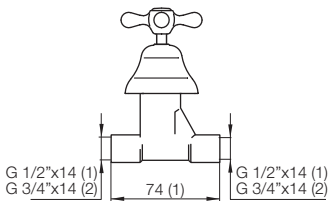

13 mm (1)
19 mm (2)

0489.01/20

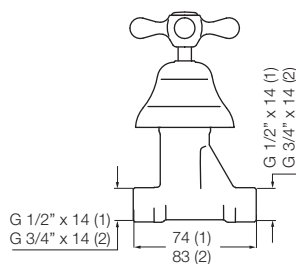

13 mm (1)
19 mm (2)

0801.11.0

0810.01

0822.02 Hexa

0810

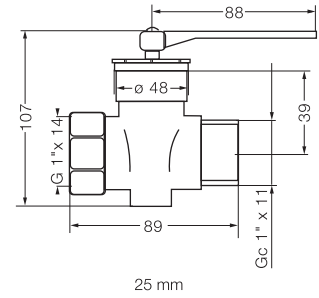
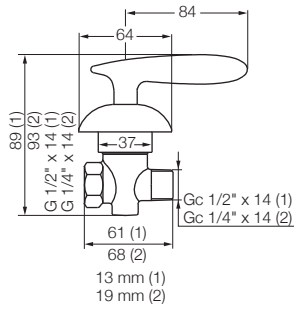
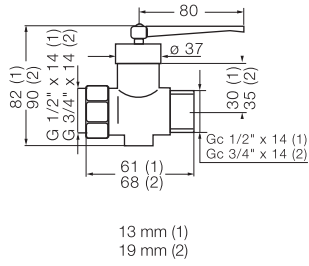
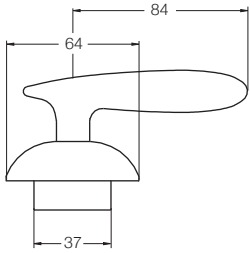

0822.01

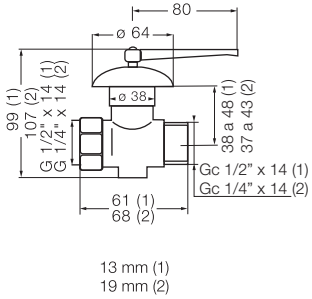

Válvulas esféricas

0650.10

0652

0653

0655.10

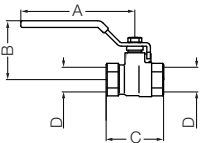

	A	B	C	D
32	128	69	75	G 1 1/4" x 11
38	128	74	85	G 1 1/2" x 11
50	159	82	100	G 2" x 11
63	227	110	130	G 2 1/2" x 11
75	227	118	146	G 3" x 11
100	247	146	193	G 4" x 11

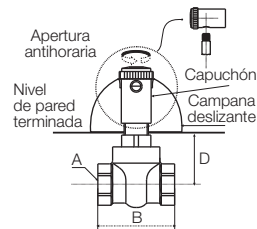
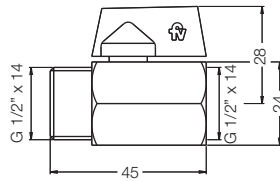

	A	B	D min	D max
G 1/2"	62	20	55	
G 3/4"	65	20	59	

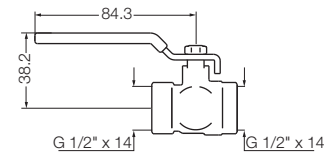

Válvula de retención

0496

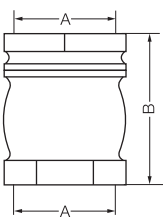

	A	B
1	G 3/4" X 14	64
2	G 1" X 14	79
3	G 1 1/4" X 14	88
4	G 1 1/2" X 14	97
5	G 2" X 14	10

0600

0602/20

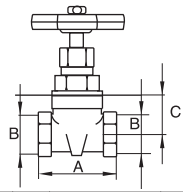

	A	B	C
1	42	G 1/2" X 14	31
2	45	G 3/4" X 14	35
3	49	G 1" X 14	36
4	60	G 1 1/4" X 14	42
5	68	G 1 1/2" X 14	56
6	76	G 2" X 14	74

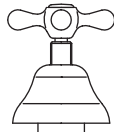

G 1/2" x 14 (1)
G 3/4" x 14 (2)

37 (1)
45 (2)

13 mm (1)
19 mm (2)



Folleto Publicitario. Para obtener información técnica-funcional sobre nuestros productos (caudales, detalles de instalación, uso, mantenimiento, repuestos, otros) solicite al vendedor / promotor nuestros folletos técnicos, o bien consulte con nuestro Centro de Atención al Usuario "FV Responde".

FV S.A.
Bernardo de Irigoyen 1053
B1604AFC Florida
Pcia. de Buenos Aires
Argentina
Tel.: (011) 4730-5300
Fax: (011) 4730-5363
Web: www.fvsa.com

Centro de Atención al Usuario FV Responde para todo el País

Tel: 0810-555-5300

E-mail: fvresponde@fvsa.com

Sucursales:

Bahía Blanca
Pueyrredón 74 - B8000JOB Bahía Blanca
Tel.: (0291) 456-1999

Córdoba
Urquiza 2265 - X5001FTK Córdoba
Tel.: (0351) 471-8863

Mendoza
Maipú 235 - M5500CVE Mendoza
Tel.: (0261) 438-0528

Rosario
Eva Perón 5357 - S2000BQJ Rosario
Tel.: (0341) 456-2339

Tucumán
Jujuy 779 - T4000IQO Tucumán
Tel.: (0381) 424-2274

Contactos en el exterior:

América Latina:
export@fvsa.com

Bolivia:
info.bolivia@fvsa.com

Paraguay:
info.paraguay@fvsa.com

Uruguay:
info.uruguay@fvsa.com

FV S.A. se reserva el derecho de modificar, cambiar, mejorar y/o anular materiales, productos y/o diseños sin previo aviso. Es una publicación del Departamento de Marketing de FV S.A.